



EcoLift

Premium Quality

CÔNG TY TNHH THANG MÁY
ECOLIFT



GIỚI THIỆU VỀ CÔNG TY

Công ty chúng tôi là một trong những đơn vị hàng đầu tại Việt Nam có kinh nghiệm lâu năm trong lĩnh vực nghiên cứu, thiết kế và sản xuất thang máy. Với sứ mệnh cung cấp các giải pháp vận chuyển an toàn, hiệu quả và tiết kiệm năng lượng, công ty luôn đặt chất lượng và sự sáng tạo lên hàng đầu.

Với đội ngũ kỹ sư và chuyên gia giàu kinh nghiệm, chúng tôi không ngừng nỗ lực để đưa ra những sản phẩm thang máy tiên tiến, phù hợp với nhu cầu của thị trường và khách hàng. Cùng với việc áp dụng công nghệ tiên tiến và quy trình sản xuất hiện đại, chúng tôi cam kết mang đến cho khách hàng những sản phẩm chất lượng, an toàn và đáng tin cậy.

Tầm nhìn phát triển bền vững và cam kết không ngừng cải tiến, chúng tôi tự hào là đối tác đáng tin cậy cho mọi dự án lắp đặt thang máy tại Việt Nam. Sự chuyên nghiệp, uy tín và tận tâm là những giá trị cốt lõi mà công ty luôn đặt lên hàng đầu, để mang lại sự hài lòng tối đa cho khách hàng.

CATALOGUE ELEVATOR



**Trụ sở chính : 84/16B Trần Đại Nghĩa , KP.Nội Hóa 1, P.Đông
Hòa, TP Hồ Chí Minh**

**VPLV 1: Số 9 ngách 85 ngõ 47 Phố Nam Dư, P. Vĩnh Hưng, TP
Hà Nội**

VPLV 2: 55B Hoàng Việt , Phường Vũng Tàu, TP Hồ Chí Minh

VPLV 3: 53B/12 Khu Phố 2, Phường Trảng Dài, Tỉnh Đồng Nai

HOTLINE: 0938947486
ECOLIFT.COM.VN

Technology

Lợi thế dẫn đầu về công nghệ

Công ty chúng tôi tôn trọng khái niệm giá trị tiên tiến của nhà máy Việt Nam – Singapore. Để cùng nhau xây dựng cho tương lai, chúng tôi cố gắng bằng tất cả sức lực và toàn bộ sự nhiệt huyết để cung cấp cho khách hàng sản phẩm thang máy tốt nhất. Mang lại nhiều giá trị hơn cho khách hàng, tạo ra nhiều loại mẫu mã đẹp hơn, thông minh hơn và tiết kiệm điện năng hơn.

Năng lượng xanh và Siêu tiết kiệm điện

Bằng việc áp dụng công nghệ mới sử dụng động cơ nam châm vĩnh cửu nên không cần bảo dưỡng động cơ, cùng với hệ thống điều khiển thang máy tiên tiến giúp cho thang máy có hiệu suất vận hành cao hơn. Chế độ chờ khi không sử dụng và đèn chiếu sáng cabin được điều khiển chuyển mạch độc lập giúp tiết kiệm đáng kể mức tiêu thụ điện năng cho người sử dụng thang máy.

Giá trị công nghệ cốt lõi

Với việc sử dụng các nhà cung cấp thương hiệu chất lượng cao trong ngành thang máy trên toàn thế giới và được trang bị bốn hệ thống phần cứng an toàn chính, Công ty chúng tôi đảm bảo hoạt động ổn định trong tất cả các điều kiện làm việc khác nhau.

Khả năng thích nghi với không gian công trình xây dựng

Qua quá trình nghiên cứu và không ngừng cải tiến, các thiết bị thang máy của chúng tôi đã được tối ưu hóa giúp cải thiện đáng kể tỷ lệ sử dụng không gian tổng thể của công trình. Cung cấp giải pháp cho khách hàng có những tùy chọn kích thước cabin phù hợp nhất trong những không gian hạn chế nhất định.

Công nghệ chính

Động cơ không hộp số đồng bộ nam châm vĩnh cửu

Sử dụng động cơ truyền động không hộp số đồng bộ nam châm vĩnh cửu thế hệ mới, không có cơ chế giảm tốc cơ học, được điều khiển trực tiếp bởi động cơ nam châm vĩnh cửu, so với máy kéo truyền thống có thể tiết kiệm năng lượng hơn 40%, kích thước nhỏ gọn, tiết kiệm không gian, mô-men xoắn đầu ra, khả năng tải mạnh mẽ..

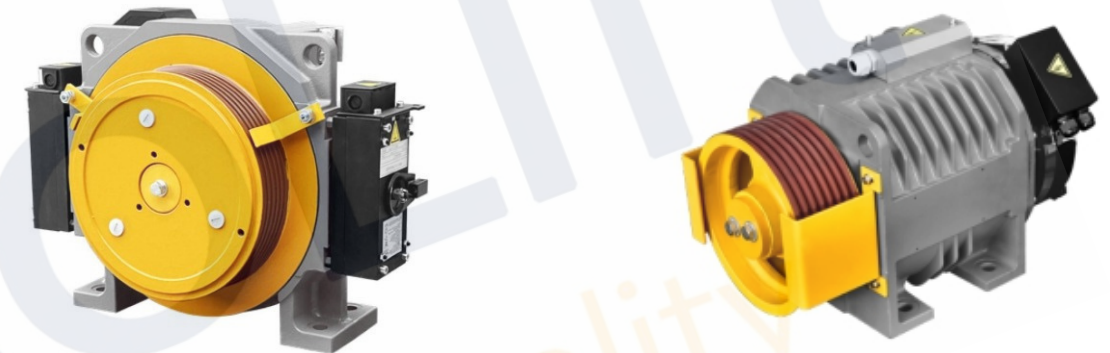

Bộ truyền động cửa cabin



Áp dụng motor đồng bộ nam châm vĩnh cửu tiên tiến, tiết kiệm năng lượng hơn 50% so với công AC truyền thống và giúp cho toàn bộ các thiết bị cấu tạo cửa của thang máy nhỏ gọn hơn.

Tủ điều khiển thang máy

Áp dụng hệ thống điều khiển tiên tiến, thiết kế đẹp mắt phù hợp bố trí cho nhiều không gian khác nhau. Sử dụng vật liệu bền hơn và thân thiện với môi trường hơn; Sử dụng công nghệ và tích hợp các tính năng thế hệ mới, với các thông số chức năng phong phú, an toàn, đáng tin cậy và tiết kiệm điện năng, thuận tiện cho người dùng sử dụng và bảo trì.



Thiết Kế Cabin – Mẫu Tiêu Chuẩn

C03

Trần cabin: Khung hợp kim nhôm màu đen, tấm acrylic mờ, tấm inox gương và đèn led trang trí.
Vách cabin (ngoại nhập): Vách sau được làm bằng tấm thép deco laminate vân gỗ màu tối xen tấm thép deco laminate màu nâu kết hợp dây đèn led trang trí 2 vách hông bằng tấm thép deco laminate vân gỗ màu tối xen inox gương trắng tấm bé ở giữa.
Bảng điều khiển được đặt âm vào đồ cabin hoặc vách hông cabin.
Tay vịn: Hợp kim nhôm màu đen.
Sàn cabin: Màu xám đậm.



Cửa tầng: Tấm thép deco laminate vân gỗ màu tối.



Xem thực tế 360°



Cửa tầng: Tấm thép deco laminate vân gỗ màu sáng.



Xem thực tế 360°

C04

Trần cabin: Khung hợp kim nhôm màu đen, tấm acrylic mờ và đèn led trang trí.
Vách cabin (ngoại nhập): Vách sau được làm bằng tấm thép deco laminate vân gỗ màu sáng xen tấm thép inox gương trắng kết hợp dây đèn led trang trí. 2 vách hông bằng tấm thép deco laminate vân gỗ màu sáng.
Bảng điều khiển được đặt âm vào đồ cabin hoặc vách hông cabin.
Tay vịn: Hợp kim nhôm màu đen.
Sàn cabin: Màu trắng vân mây.

Thiết Kế Cabin – Mẫu Tiêu Chuẩn

C05

Trần cabin: Khung hợp kim nhôm màu đen, tấm acrylic mờ và đèn led trang trí.

Vách cabin (ngoại nhập): Vách sau được làm bằng tấm thép deco laminate vân gỗ màu tối xen tấm thép deco laminate màu trắng sữa kết hợp dây đèn led trang trí. 2 vách hông bằng tấm thép deco laminate vân gỗ màu tối xen inox gương trắng tấm bé ở giữa.

Bảng điều khiển được đặt âm vào đồ cabin hoặc vách hông cabin.

Tay vịn: Hợp kim nhôm màu đen.

Sàn cabin: Màu trắng vân mây.



Cửa tầng: Tấm thép deco laminate vân gỗ màu tối.



Xem thực tế 360°



Cửa tầng: Tấm thép deco laminate vân gỗ màu sáng



Xem thực tế 360°

C06

Trần cabin: Khung hợp kim nhôm màu đen, tấm acrylic mờ và đèn led trang trí..

Vách cabin (ngoại nhập): Vách sau được làm bằng tấm thép deco laminate màu trắng sữa xen kẽ tấm thép deco laminate vân gỗ màu sáng kết hợp dây đèn led trang trí. 2 vách hông bằng tấm thép deco laminate màu trắng sữa xen kẽ tấm deco laminate vân gỗ màu tối.

Bảng điều khiển được đặt âm vào đồ cabin hoặc vách hông cabin.

Tay vịn: Hợp kim nhôm màu đen.

Sàn cabin: Màu xám đậm.

Thiết Kế Cabin – Mẫu Tiêu Chuẩn

C01

Trần cabin: Tấm inox gương, tấm deco laminate trắng mờ và đèn led trang trí.

Vách cabin (ngoại nhập): Vách sau được làm bằng tấm thép deco laminate vân gỗ sồi màu sáng xen kẽ tấm thép deco laminate màu trắng mờ kết hợp dây đèn led trang trí. 2 vách hông bằng tấm thép deco laminate gỗ sồi màu sáng.

Bảng điều khiển được đặt âm vào đồ cabin hoặc vách hông cabin.

Tay vịn: Hợp kim nhôm màu đen.

Sàn cabin: Màu trắng vân mây.



Cửa tầng: Tấm thép deco laminate gỗ sồi màu sáng.

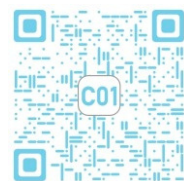

Xem thực tế 360°



Cửa tầng: Tấm thép deco laminate vân gỗ màu tối.



Xem thực tế 360°

C02

Trần cabin: Tấm inox màu, tấm deco laminate trắng mờ và đèn led trang trí.

Vách cabin (ngoại nhập): Vách sau được làm bằng tấm thép deco laminate màu trắng mờ xen kẽ tấm thép màu đồng kết hợp dây đèn led trang trí. 2 vách hông bằng tấm thép deco laminate vân gỗ màu tối.

Bảng điều khiển được đặt âm vào đồ cabin hoặc vách hông cabin.

Tay vịn: Hợp kim nhôm màu đen.

Sàn cabin: Màu trắng vân mây.

Thiết Kế Cabin – Mẫu Tiêu Chuẩn

C09

Trần cabin: Tấm inox màu bạc xước sọc nhuyễn, tấm acrylic mờ và đèn led trang trí
Vách cabin (ngoại nhập): Vách sau và 2 vách hông bằng inox màu bạc xước sọc nhuyễn.
Bảng điều khiển được đặt âm vào đồ cabin hoặc vách hông cabin.
Tay vịn: Thanh inox tròn xước sọc nhuyễn.
Sàn cabin: Màu xám nhạt.



Cửa tầng: Tấm inox màu bạc xước sọc nhuyễn.



Xem thực tế 360°



Cửa tầng: Tấm inox màu bạc xước sọc nhuyễn.



Xem thực tế 360°

C10

Trần cabin: Tấm inox màu bạc xước sọc nhuyễn, tấm acrylic mờ và đèn led trang trí.
Vách cabin (ngoại nhập): Vách sau được làm bằng inox màu bạc xước sọc nhuyễn xen inox gương, 2 vách hông bằng inox xước sọc nhuyễn.
Bảng điều khiển được đặt âm vào đồ cabin hoặc vách hông cabin.
Tay vịn: Thanh inox tròn xước sọc nhuyễn.
Sàn đá: Marble (tùy chọn).

Thiết Kế Cabin – Dòng Hoa Văn

C11

Trần cabin: Khung hợp kim nhôm màu đen, tấm acrylic xen inox gương và đèn led trang trí.
Vách cabin: Vách sau được làm bằng inox màu bạc xước sọc nhuộm xen inox hoa văn, 2 vách hông được làm bằng inox màu bạc xước sọc nhuộm xen inox gương.
Bảng điều khiển được đặt âm vào đồ cabin hoặc vách hông cabin.
Tay vịn: Thanh inox tròn xước sọc nhuộm.
Sàn cabin: Theo mẫu (tùy chọn).

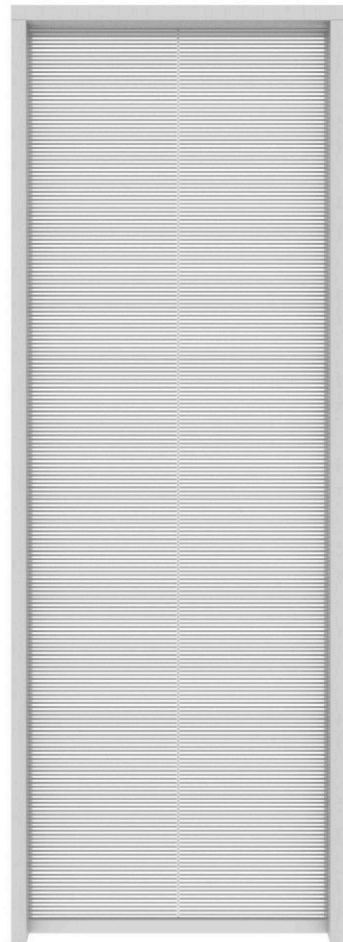

Cửa tầng: Tấm inox hoa văn mẫu FS-807

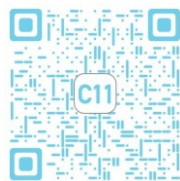

Xem thực tế 360°



Cửa tầng: Inox vàng champagne xước sọc nhuộm.



Xem thực tế 360°

C12

Trần cabin: Khung hợp kim nhôm màu đen, inox vàng champagne xước sọc nhuộm, tấm acrylic mờ và đèn led trang trí
Vách cabin: Vách sau được làm bằng inox vàng champagne xước sọc nhuộm xen inox gương, 2 vách bên hông bằng inox vàng champagne xước sọc nhuộm.
Bảng điều khiển được đặt âm vào đồ cabin hoặc vách hông cabin.
Tay vịn: Hợp kim nhôm màu đen.
Sàn cabin: Màu xám nhạt.

Thiết Kế Cabin - Mẫu Tiêu Chuẩn

C07

Trần cabin: Khung hợp kim nhôm màu đen, tấm inox gương, tấm acrylic mờ và đèn led trang trí.
Vách cabin (ngoại nhập): Vách sau được làm bằng tấm thép deco laminate màu nâu xen tấm thép deco laminate màu đen titan dạng xước sọc nhuộm kết hợp dây đèn led trang trí, 2 vách hông bằng tấm thép deco laminate màu nâu
Bảng điều khiển được đặt âm vào đồ cabin hoặc vách hông cabin.
Tay vịn: Hợp kim nhôm màu đen
Sàn cabin: Màu xám đậm.



Cửa tầng: Tấm thép deco laminate màu đen.

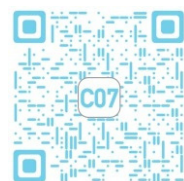

Xem thực tế 360°



Cửa tầng: Tấm thép deco laminate vân gỗ màu sáng



Xem thực tế 360°

C08

Trần cabin: Khung hợp kim nhôm màu đen, inox gương xen tấm acrylic mờ và đèn led trang trí.
Vách cabin (ngoại nhập): Vách sau được làm bằng tấm thép deco laminate vân gỗ sồi màu sáng xen tấm inox gương kết hợp dây đèn led trang trí. 2 vách hông bằng tấm thép deco laminate vân gỗ màu sáng và laminate trắng mờ.
Bảng điều khiển được đặt âm vào đồ cabin hoặc vách hông cabin.
Tay vịn: Hợp kim nhôm màu đen.
Sàn cabin: Màu xám đậm.

Thiết Kế Cabin – Dòng Hoa Văn

C13

Trần cabin: Khung hợp kim nhôm màu đen, tấm inox màu vàng hồng xước sọc ngẫu nhiên, tấm acrylic mờ và đèn led trang trí

Vách cabin: Vách sau được làm bằng tấm inox vàng hồng xước sọc ngẫu nhiên xen inox gương, 2 vách hông bằng inox vàng hồng xước sọc ngẫu nhiên.

Bảng điều khiển được đặt âm vào đồ cabin hoặc vách hông cabin.

Tay vịn: Hợp kim nhôm màu đen.

Sàn cabin: Màu xám đậm.

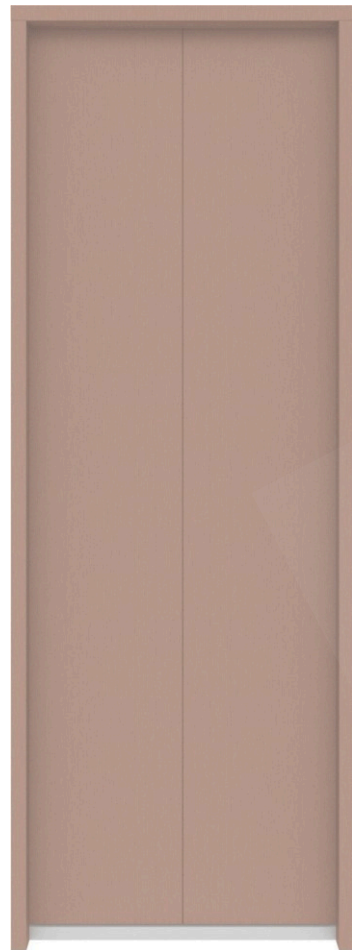

Cửa tầng: Inox vàng hồng xước sọc ngẫu nhiên.



Xem thực tế 360°

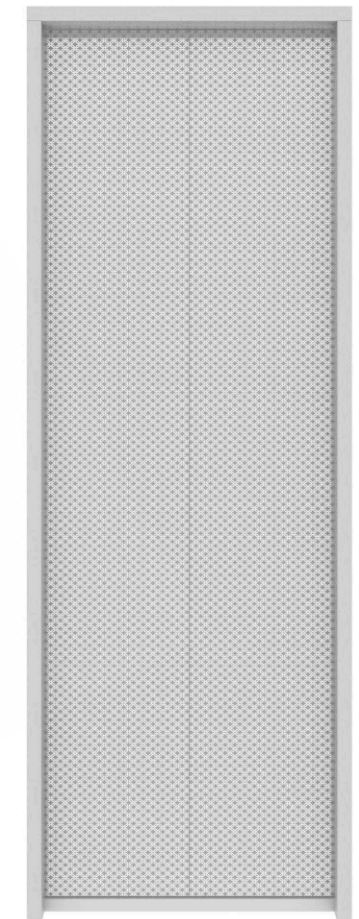

Cửa tầng: Tấm inox màu bạc hoa văn mẫu FS-803



Xem thực tế 360°

C14

Trần cabin: Khung hợp kim nhôm màu đen, inox bạc xước sọc ngẫu nhiên, tấm acrylic mờ và đèn led trang trí

Vách cabin: Vách sau và 2 vách hông được làm tấm bằng inox màu bạc hoa văn xen inox gương.

Bảng điều khiển được đặt âm vào đồ cabin hoặc vách hông cabin.

Tay vịn: Thanh tròn inox màu bạc xước sọc ngẫu nhiên.

Sàn cabin: Màu xám đậm.

Thiết Kế Cabin – Dòng Quan Sát

C17

Trần cabin: Tấm inox màu bạc xước sọc ngẫu nhiên, tấm acrylic mờ và đèn led trang trí.
Vách cabin: Vách sau được làm bằng kính cường lực trắng đục tấm inox màu bạc xước sọc ngẫu nhiên, 2 vách hông bằng inox màu bạc xước sọc ngẫu nhiên.
Bảng điều khiển được đặt âm vào đồ cabin hoặc vách hông cabin.
Tay vịn: Thanh inox tròn màu bạc xước sọc ngẫu nhiên.
Sàn cabin: Màu xám nhạt.



Cửa tầng: Inox màu bạc xước sọc ngẫu nhiên.

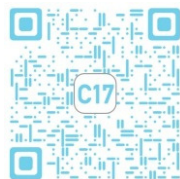

Xem thực tế 360°

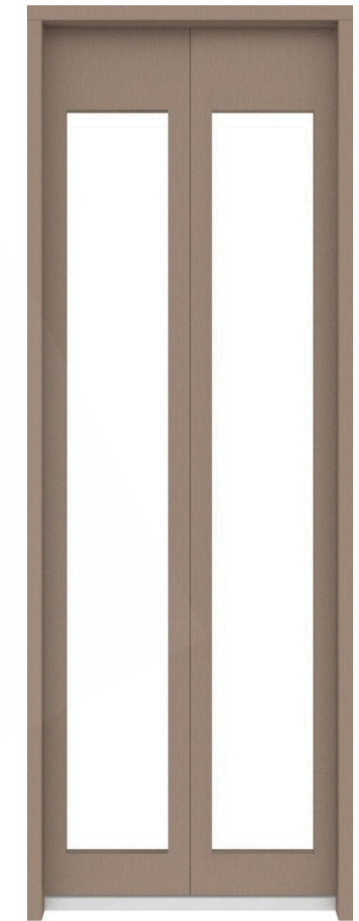

Cửa tầng: Kính cường lực màu trắng được bọc bằng tấm inox màu đồng xước sọc ngẫu nhiên.



Xem thực tế 360°

C18

Trần cabin: Inox màu đồng xước sọc ngẫu nhiên, tấm acrylic mờ và đèn led trang trí.
Vách cabin: Vách sau và 2 vách hông được làm bằng kính cường lực trắng đục bọc bằng tấm inox màu đồng xước sọc ngẫu nhiên.
Bảng điều khiển được đặt âm vào đồ cabin hoặc vách hông cabin.
Tay vịn: Inox màu đồng xước sọc ngẫu nhiên.
Sàn cabin: Màu xám nhạt.

Thiết Kế Cabin – Dòng Cao Cấp

C15

Trần cabin: Khung hợp kim nhôm đen, bảng acrylic hình ngôi sao và đèn led trang trí.
Vách cabin: Vách sau và 2 vách hông được làm bằng tấm inox màu vàng đồng xước sọc ngẫu nhiên xen tấm thép màu đen xước sọc ngẫu nhiên kết hợp đèn led trang trí.
Bảng điều khiển được đặt âm vào đồ cabin hoặc vách hông cabin.
Tay vịn: Hợp kim nhôm màu đen.
Sàn cabin: Màu trắng vân mây.



Cửa tầng: Inox màu vàng đồng xước sọc ngẫu nhiên.



Xem thực tế 360°



Cửa tầng: Tấm thép màu đen xước sọc ngẫu nhiên.



Xem thực tế 360°

C16

Trần cabin: Viên hợp kim nhôm đen, bảng acrylic hình ngôi sao và đèn led trang trí.
Vách cabin: Vách sau bằng tấm inox màu đen xước sọc ngẫu nhiên xen tấm thép deco laminate trắng mờ, 2 vách hông được làm bằng tấm inox màu đen xước sọc ngẫu nhiên kết hợp dây đèn led trang trí dưới chân vách cabin và dọc vách sau cabin.
Bảng điều khiển được đặt âm vào đồ cabin hoặc vách hông cabin.
Tay vịn: Hợp kim nhôm màu đen.
Sàn cabin: Màu trắng vân mây.

Bảng Điều Khiển Cabin

Vật liệu trần và vách Cabin



PCY255 Tắm Thép Vân Gỗ Sồi Màu Sáng



D28 Tắm Thép vân gỗ màu tối

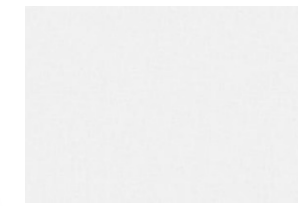

HK02 Tắm Thép Trắng Mờ



GC8 Tắm Thép Vân Da Nâu



Tắm Thép Vân Màu Đen Sọc Nhuyễn

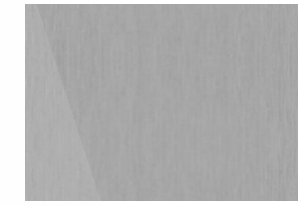

Inox Xước Sọc Nhuyễn



Inox Gương

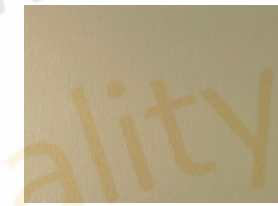

Inox màu vàng champagne xước sọc nhuyễn



Inox gương vàng champagne



Inox màu đồng xước sọc nhuyễn



Inox màu vàng hồng xước sọc nhuyễn



Inox màu đen Titan xước sọc nhuyễn

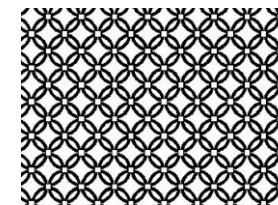

FS-803 Inox hoa văn

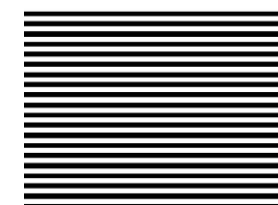

FS-807 Inox hoa văn

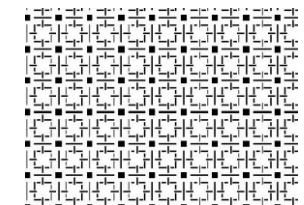

FS-809 Inox hoa văn



Màu xám đậm



Màu xám nhạt



Màu trắng

Trần Cabin

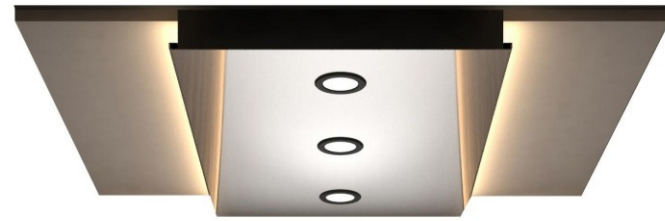

L01



L02



L03



L04



L05



L06

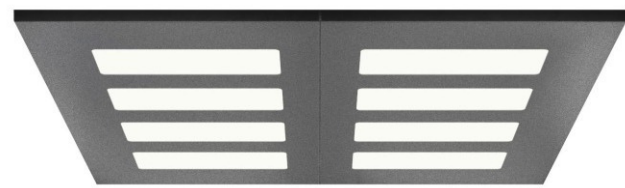

L07

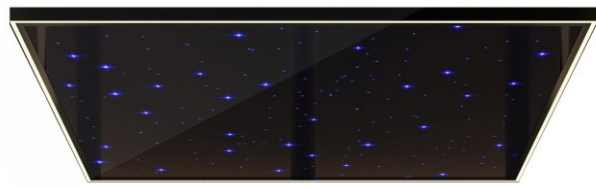

L08

Cửa Tầng



Tắm thép vân gỗ sồi màu sáng



Tắm thép vân gỗ màu tối



Tắm thép màu đen sọc nhuễn



Inox màu bạc xước sọc nhuễn



Inox màu đồng xước sọc nhuễn



Inox màu vàng champagne xước sọc nhuễn



Inox gương vàng

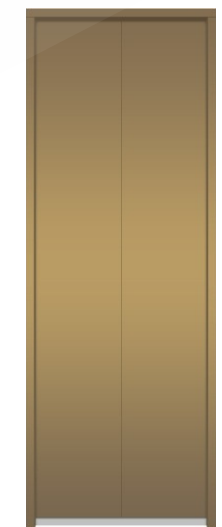

Inox gương đồng



Inox màu đen xước sọc nhuễn

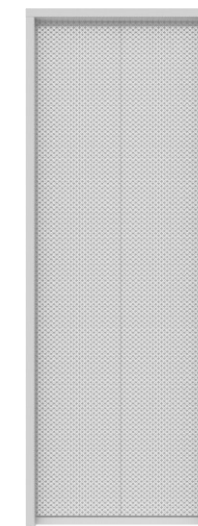

FS-803 Tắm thép hoa văn



FS-807 Tắm thép hoa văn

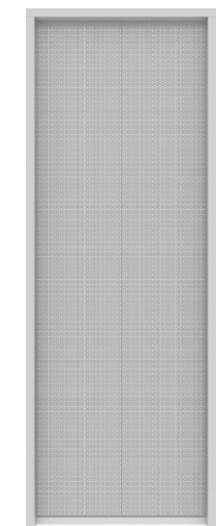

FS-809 Tắm thép hoa văn

Loại Cửa Và Khung Cửa

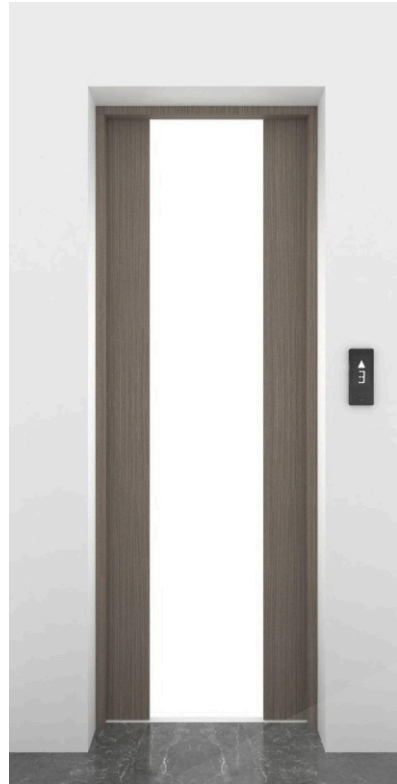

Cửa mở trung tâm



Cửa mở lùa 1 phía

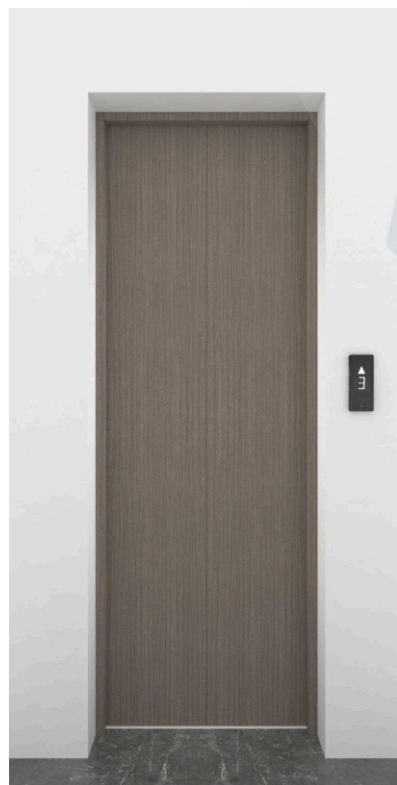

Bao che bản hẹp

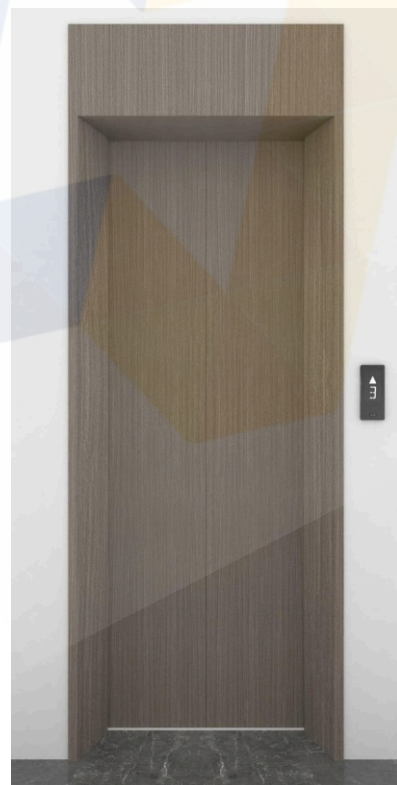

Bao che bản rộng

Kết Cấu Khung Thép

Kết Cấu Khung Thép

Theo nhu cầu của khách hàng, khung hồ thang máy được tùy chỉnh, sử dụng kết cấu uốn tấm thép, đảm bảo đầy đủ các yêu cầu về chịu lực thang máy, lắp ráp trực tiếp tại chỗ, lắp đặt hiệu quả và nhanh chóng.



Màu tiêu chuẩn: RAL7031
Màu Xám Xingfa



Loại Cửa Và Khung Cửa

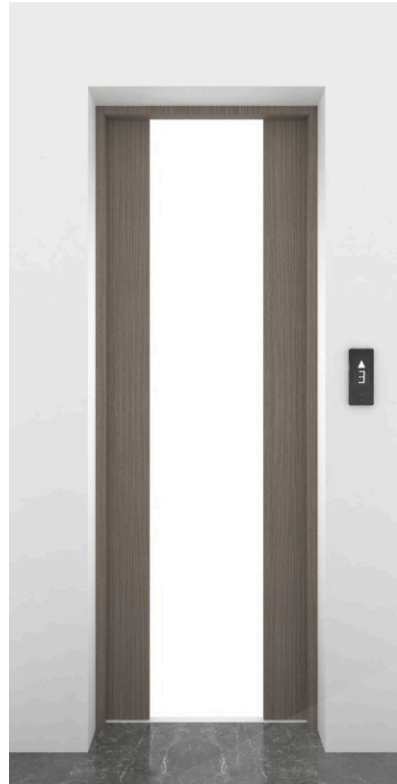

Cửa mở trung tâm

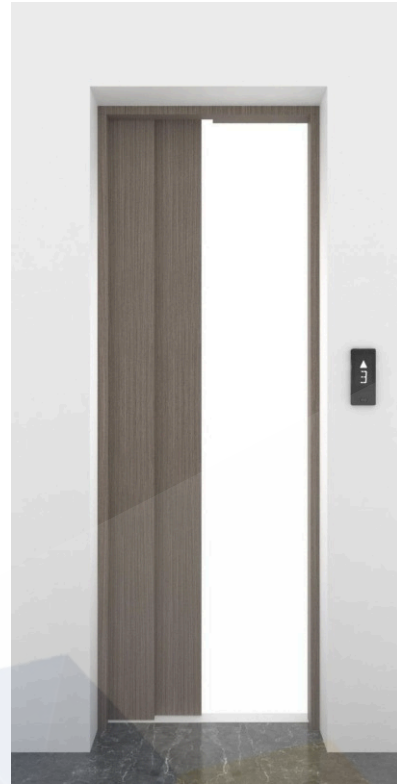

Cửa mở lùa 1 phía

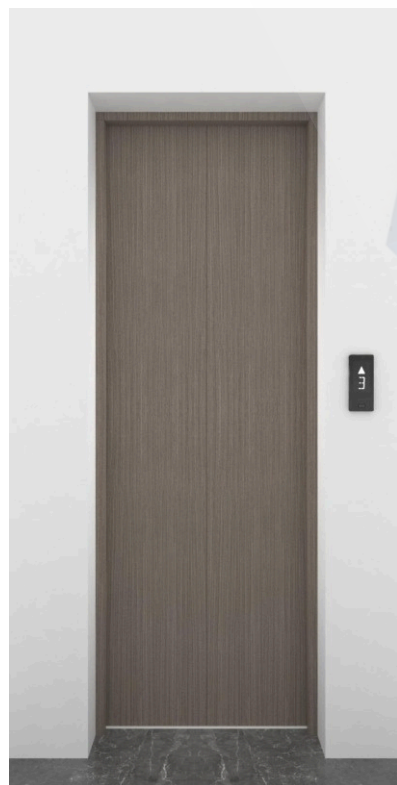

Bao che bản hẹp

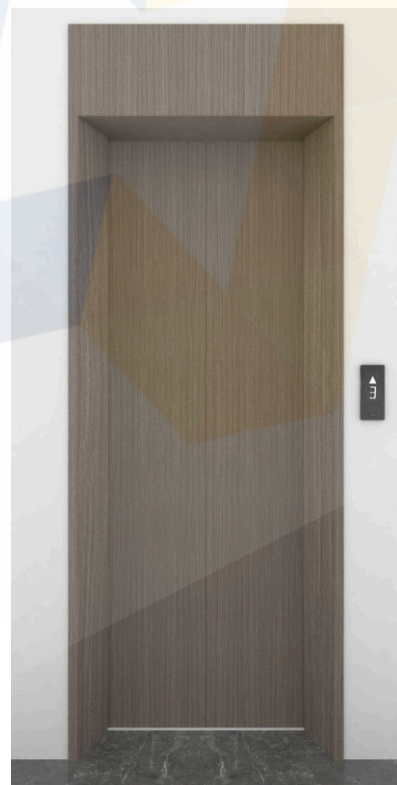

Bao che bản rộng

Kết Cấu Khung Thép

Kết Cấu Khung Thép

Theo nhu cầu của khách hàng, khung hồ thang máy được tùy chỉnh, sử dụng kết cấu uốn tấm thép, đảm bảo đầy đủ các yêu cầu về chịu lực thang máy, lắp ráp trực tiếp tại chỗ, lắp đặt hiệu quả và nhanh chóng.



Màu tiêu chuẩn: RAL7031
Màu Xám Xingfa



Thông Số Thang – P10 Đối Trọng Phía Sau

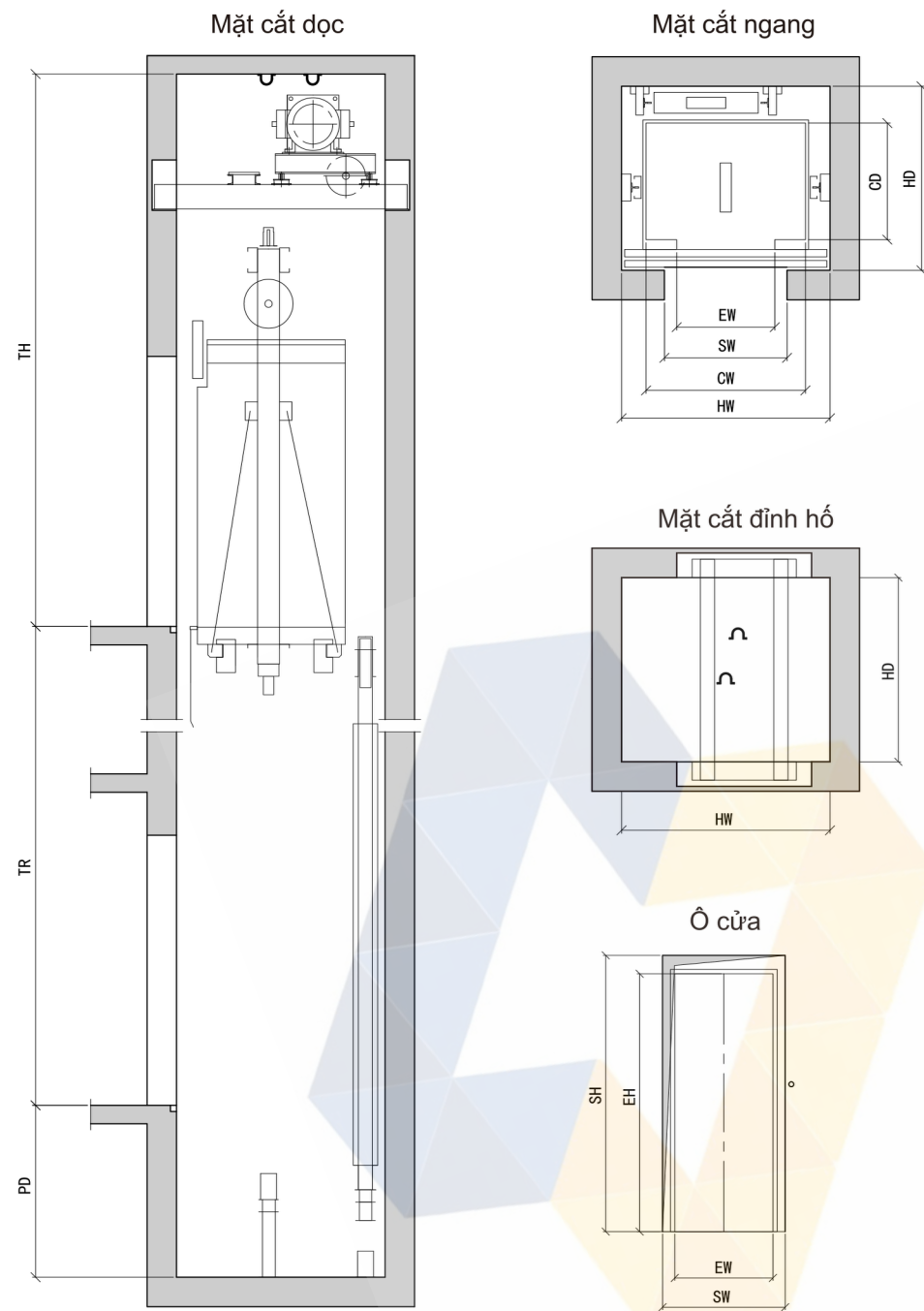

Tải trọng	Tốc độ	Đặc điểm kỹ thuật	Công suất	Dòng định mức	Hành trình	Điểm dừng	Kích thước Cabin	Kích thước cửa	Kích thước hố thang	Hố PIT	Chiều cao TH
kg	m/s		KW	A	m		CW×CD	EW×ED	HW×HD	PD (mm)	TH (mm)
450	1	P10-450/100	3	8.3	50	16	1200×1100	700×2100	1600×1650	900	4500
450	1.5	P10-450/150	4.9	11.9	60	20	1200×1100	700×2100	1600×1650	1000	4650
450	1.75	P10-450/175	5.7	13.7	80	26	1200×1100	700×2100	1600×1650	1050	4700
630	1	P10-630/100	3.8	9.6	50	16	1300×1200	700×2100	1700×1750	900	4500
630	1.5	P10-630/150	6	13.9	60	20	1300×1200	700×2100	1700×1750	1000	4650
630	1.75	P10-630/175	7	16	80	26	1300×1200	700×2100	1700×1750	1050	4700
800	1	P10-800/100	5	12.1	50	16	1400×1300	800×2100	1800×1850	900	4650
800	1.5	P10-800/150	8	18.8	60	20	1400×1300	800×2100	1800×1850	1000	4800
800	1.75	P10-800/175	9.3	20.7	80	26	1400×1300	800×2100	1800×1850	1050	4850
1000	1	P10-1000/100	6.1	14.7	50	16	1600×1500	900×2100	2000×2050	900	4650
1000	1.5	P10-1000/150	9.8	22.9	60	20	1600×1500	900×2100	2000×2050	1000	4800
1000	1.75	P10-1000/175	11.4	25.1	80	26	1600×1500	900×2100	2000×2050	1050	4850

Độ sâu PIT hố tối thiểu 850mm và chiều cao TH tối thiểu 3450mm

Thông Số Thang – P10 Đối Trọng Bên Trong

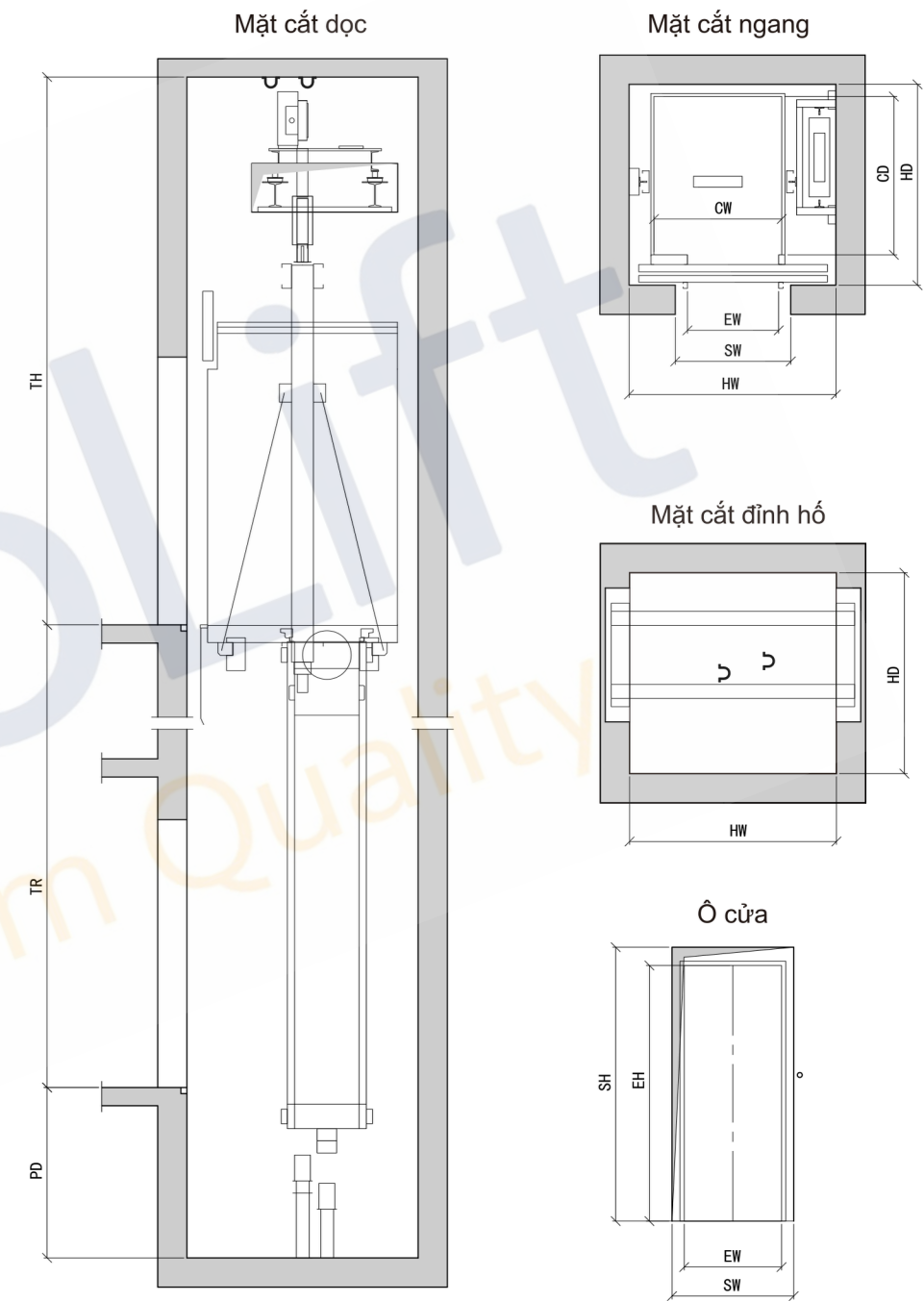

Tải trọng	Tốc độ	Đặc điểm kỹ thuật	Công suất	Dòng định mức	Hành trình	Điểm dừng	Kích thước Cabin	Kích thước cửa	Kích thước hố thang	Hố PIT	Chiều cao TH
kg	m/s		KW	A	m		CW×CD	EW×ED	HW×HD	PD (mm)	TH (mm)
450	1	P10-450/100	3	8.3	50	16	1100×1200	700×2100	1750×1550	900	4500
450	1.5	P10-450/150	4.9	11.9	60	20	1100×1200	700×2100	1750×1550	1000	4650
450	1.75	P10-450/175	5.7	13.7	80	26	1100×1200	700×2100	1750×1550	1050	4700
630	1	P10-630/100	3.8	9.6	50	16	1200×1300	700×2100	1850×1650	900	4500
630	1.5	P10-630/150	6	13.9	60	20	1200×1300	700×2100	1850×1650	1000	4650
630	1.75	P10-630/175	7	16	80	26	1200×1300	700×2100	1850×1650	1050	4700
800	1	P10-800/100	5	12.1	50	16	1300×1400	800×2100	1950×1750	900	4650
800	1.5	P10-800/150	8	18.8	60	20	1300×1400	800×2100	1950×1750	1000	4800
800	1.75	P10-800/175	9.3	20.7	80	26	1300×1400	800×2100	1950×1750	1050	4850
1000	1	P10-1000/100	6.1	14.7	50	16	1500×1600	900×2100	2150×1950	900	4650
1000	1.5	P10-1000/150	9.8	22.9	60	20	1500×1600	900×2100	2150×1950	1000	4800
1000	1.75	P10-1000/175	11.4	25.1	80	26	1500×1600	900×2100	2150×1950	1050	4850

Độ sâu PIT hố tối thiểu 850mm và chiều cao TH tối thiểu 4200mm

Thông Số Thang – P32 Đối Trọng Bên Trong

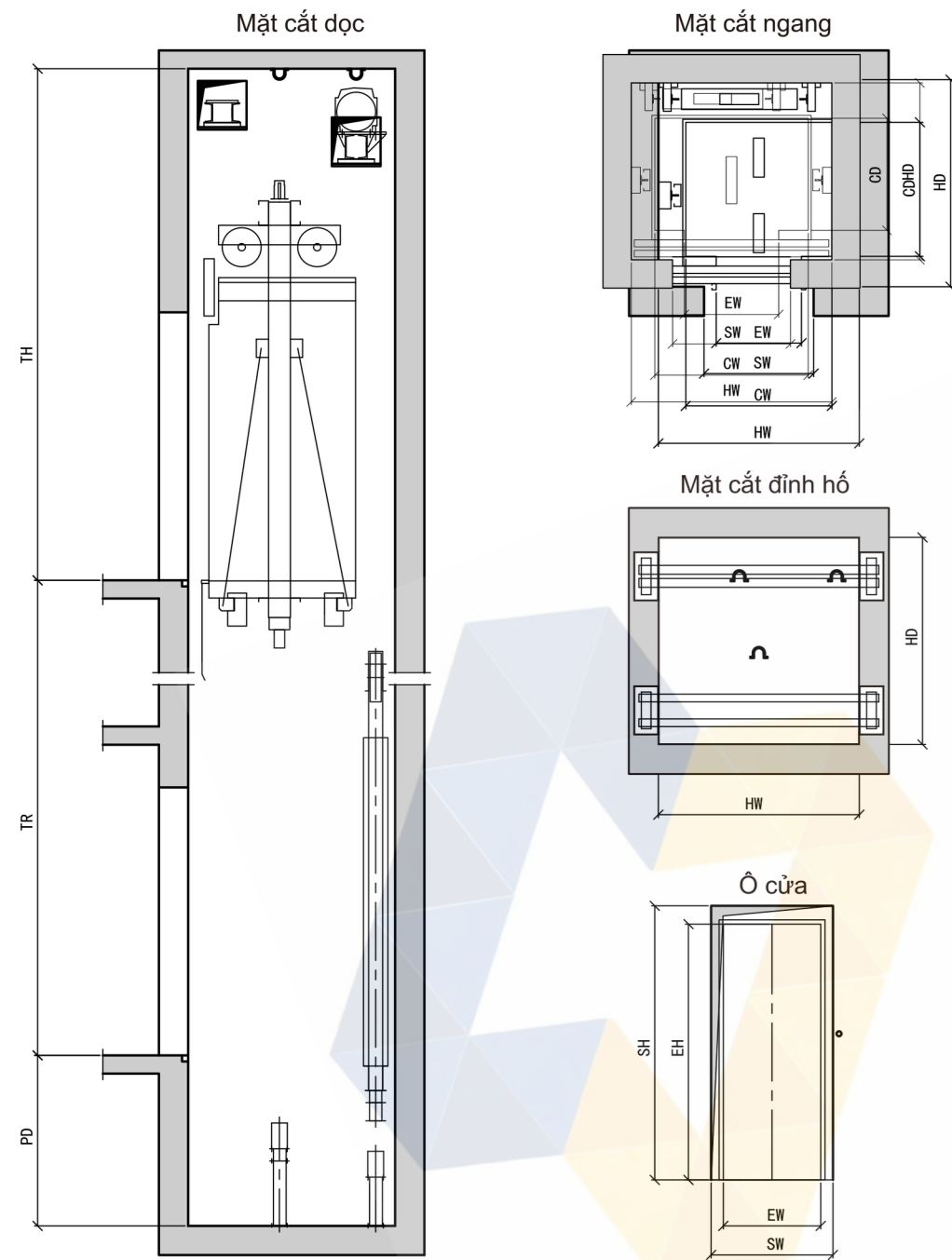

Tải trọng	Tốc độ	Đặc điểm kỹ thuật	Công suất	Dòng định mức	Hành trình	Điểm dừng	Kích thước Cabin	Kích thước cửa	Kích thước hồ thang	Hố PIT	Chiều cao TH
kg	m/s		KW	A	m		CW×CD	EW×ED	HW×HD	PD (mm)	TH (mm)
450	1	P32-450/100	3	7.3	50	16	1200×1100	700×2100	1600×1650	900	3750
450	1.5	P32-450/150	4.5	11	60	20	1200×1100	700×2100	1600×1650	1000	3900
450	1.75	P32-450/175	5.1	11.8	80	26	1200×1100	700×2100	1600×1650	1050	3950
630	1	P32-630/100	4	10.7	50	16	1300×1200	700×2100	1700×1750	900	3750
630	1.5	P32-630/150	6	14.6	60	20	1300×1200	700×2100	1700×1750	1000	3900
630	1.75	P32-630/175	7	16	80	26	1300×1200	700×2100	1700×1750	1050	3950
800	1	P32-800/100	5.2	14	50	16	1400×1300	800×2100	1800×1850	900	3850
800	1.5	P32-800/150	7.9	20.2	60	20	1400×1300	800×2100	1800×1850	1000	4000
800	1.75	P32-800/175	9.2	21.7	80	26	1400×1300	800×2100	1800×1850	1050	4050
1000	1	P32-1000/100	6.5	17.6	50	16	1600×1500	900×2100	2000×2050	900	3850
1000	1.5	P32-1000/150	10.6	26	60	20	1600×1500	900×2100	2000×2050	1000	4000
1000	1.75	P32-1000/175	11.5	27.5	80	26	1600×1500	900×2100	2000×2050	1050	4050

Độ sâu PIT hồ tối thiểu 850mm và chiều cao TH tối thiểu 3450mm

Thông Số Thang – P20 Đối Trọng Bên Trong

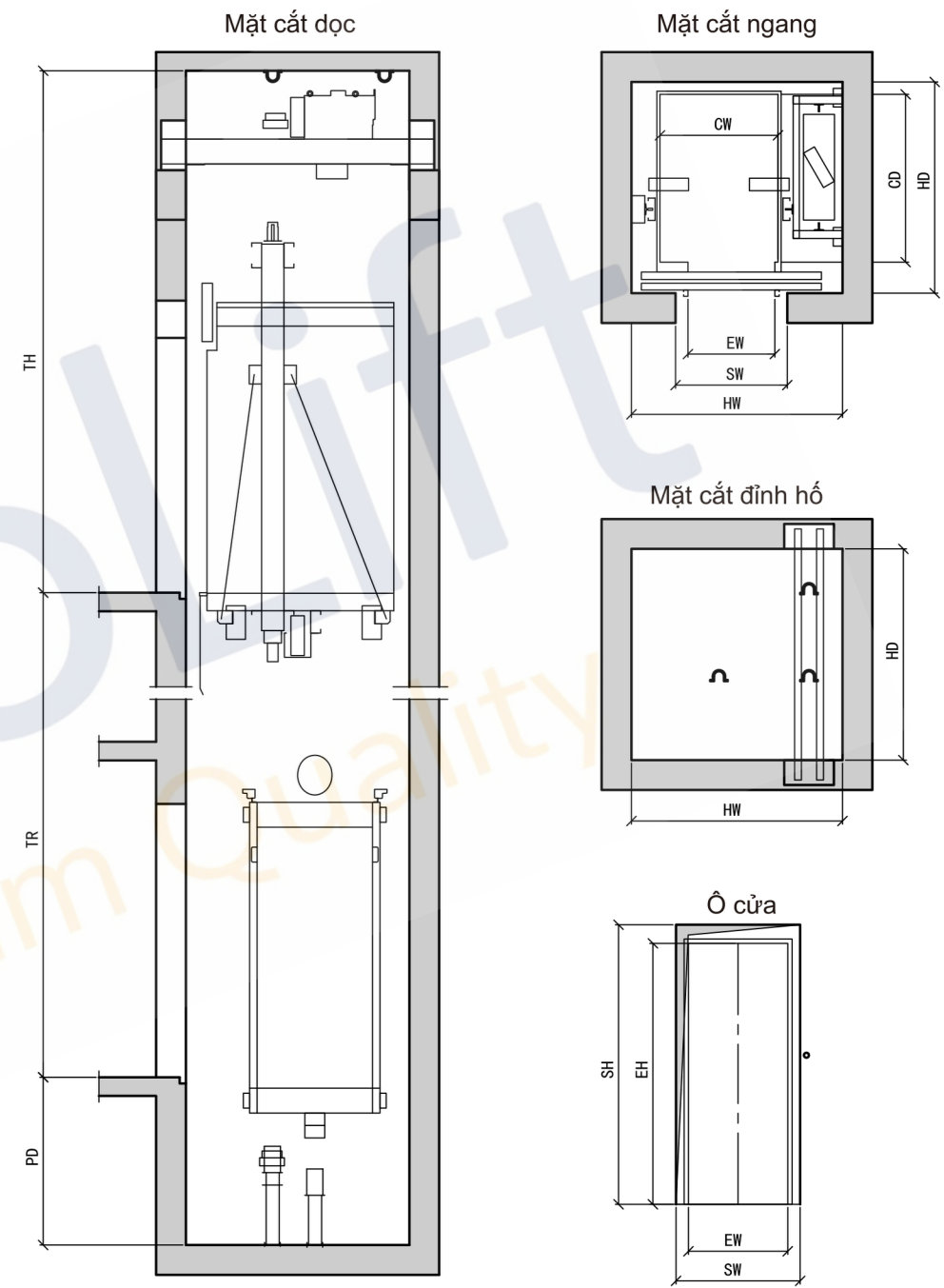

Tải trọng	Tốc độ	Đặc điểm kỹ thuật	Công suất	Dòng định mức	Hành trình	Điểm dừng	Kích thước Cabin	Kích thước cửa	Kích thước hồ thang	Hố PIT	Chiều cao TH
kg	m/s		KW	A	m		CW×CD	EW×ED	HW×HD	PD (mm)	TH (mm)
450	1	P20-450/100	3	7.3	50	16	1100×1200	700×2100	1850×1550	900	3600
450	1.5	P20-450/150	4.5	11	60	20	1100×1200	700×2100	1850×1550	1000	3750
450	1.75	P20-450/175	5.1	11.8	80	26	1100×1200	700×2100	1850×1550	1050	3800
630	1	P20-630/100	4.2	11.8	50	16	1200×1300	700×2100	1950×1650	900	3600
630	1.5	P20-630/150	6.3	16.5	60	20	1200×1300	700×2100	1950×1650	1000	3750
630	1.75	P20-630/175	7.4	17.3	80	26	1200×1300	700×2100	1950×1650	1050	3800
800	1	P20-800/100	5.2	14	50	16	1300×1400	800×2100	2050×1750	900	3600
800	1.5	P20-800/150	7.9	20.2	60	20	1300×1400	800×2100	2050×1750	1000	3750
800	1.75	P20-800/175	9.2	21.7	80	26	1300×1400	800×2100	2050×1750	1050	3800
1000	1	P20-1000/100	6.5	17.6	50	16	1500×1600	900×2100	2250×1950	900	3600
1000	1.5	P20-1000/150	10.6	26	60	20	1500×1600	900×2100	2250×1950	1000	3750
1000	1.75	P20-1000/175	11.5	27.5	80	26	1500×1600	900×2100	2250×1950	1050	3800

Độ sâu PIT hồ tối thiểu 850mm và chiều cao TH tối thiểu 3300mm

Thông Số Thang – T10 Đối Trọng Phía Sau

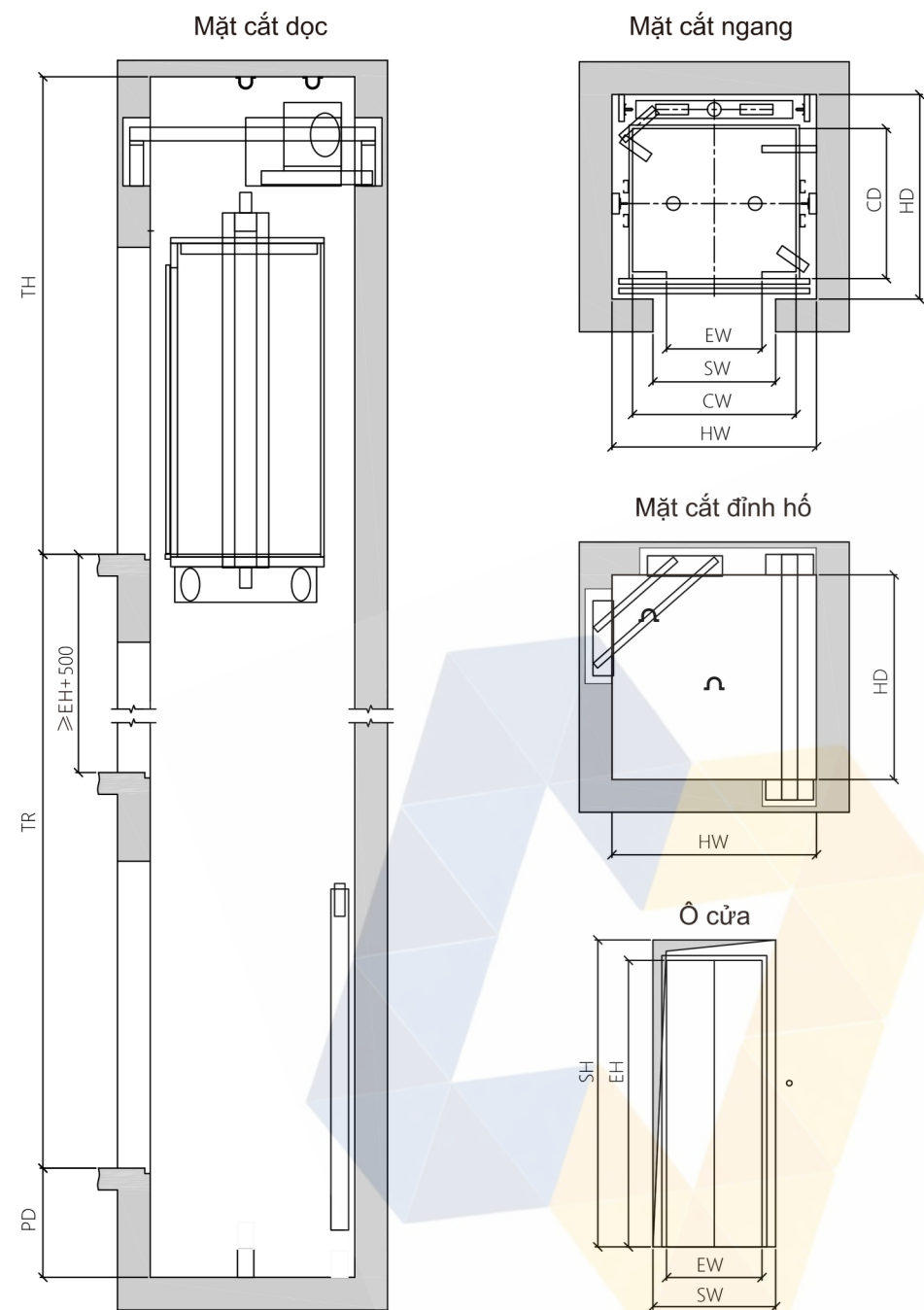

Tải trọng	Tốc độ	Đặc điểm kỹ thuật	Công suất	Dòng định mức	Hành trình	Điểm dừng	Kích thước Cabin	Kích thước cửa	Kích thước hố thang	Hố PIT	Chiều cao TH
kg	m/s		kW	A	m		CW×CD	EW×ED	HW×HD	PD (mm)	TH (mm)
320	0.5	T10-320/050	1.3	3.2	20	8	1000×900	600×2000	1300×1300	700	3350
320	1	T10-320/100	2.5	6.3	30	12	1000×900	600×2000	1300×1300	800	3500
400	0.5	T10-400/050	1.7	4.2	20	8	1100×1000	650×2000	1400×1400	700	3350
400	1	T10-400/100	3	8.3	30	12	1100×1000	650×2000	1400×1400	800	3500
450	0.5	T10-450/050	1.7	4.2	20	8	1200×1100	700×2100	1500×1500	700	3350
450	1	T10-450/100	3	8.3	30	12	1200×1100	700×2100	1500×1500	800	3500
450	1.5	T10-450/150	4.9	11.9	45	16	1200×1100	700×2100	1500×1500	900	3600
450	1.75	T10-450/175	5.7	13.7	50	18	1200×1100	700×2100	1500×1500	950	3700
630	0.5	T10-630/050	2	6.3	20	8	1300×1200	750×2100	1600×1600	700	3350
630	1	T10-630/100	3.8	9.6	30	12	1300×1200	750×2100	1600×1600	800	3500
630	1.5	T10-630/150	6	13.9	45	16	1300×1200	750×2100	1600×1600	900	3600
630	1.75	T10-630/175	7	16	50	18	1300×1200	750×2100	1600×1600	1000	3700

Độ sâu PIT hố tối thiểu 450mm và chiều cao TH tối thiểu 2950mm

Thông Số Thang - T10 Đối Trọng Bên Hông

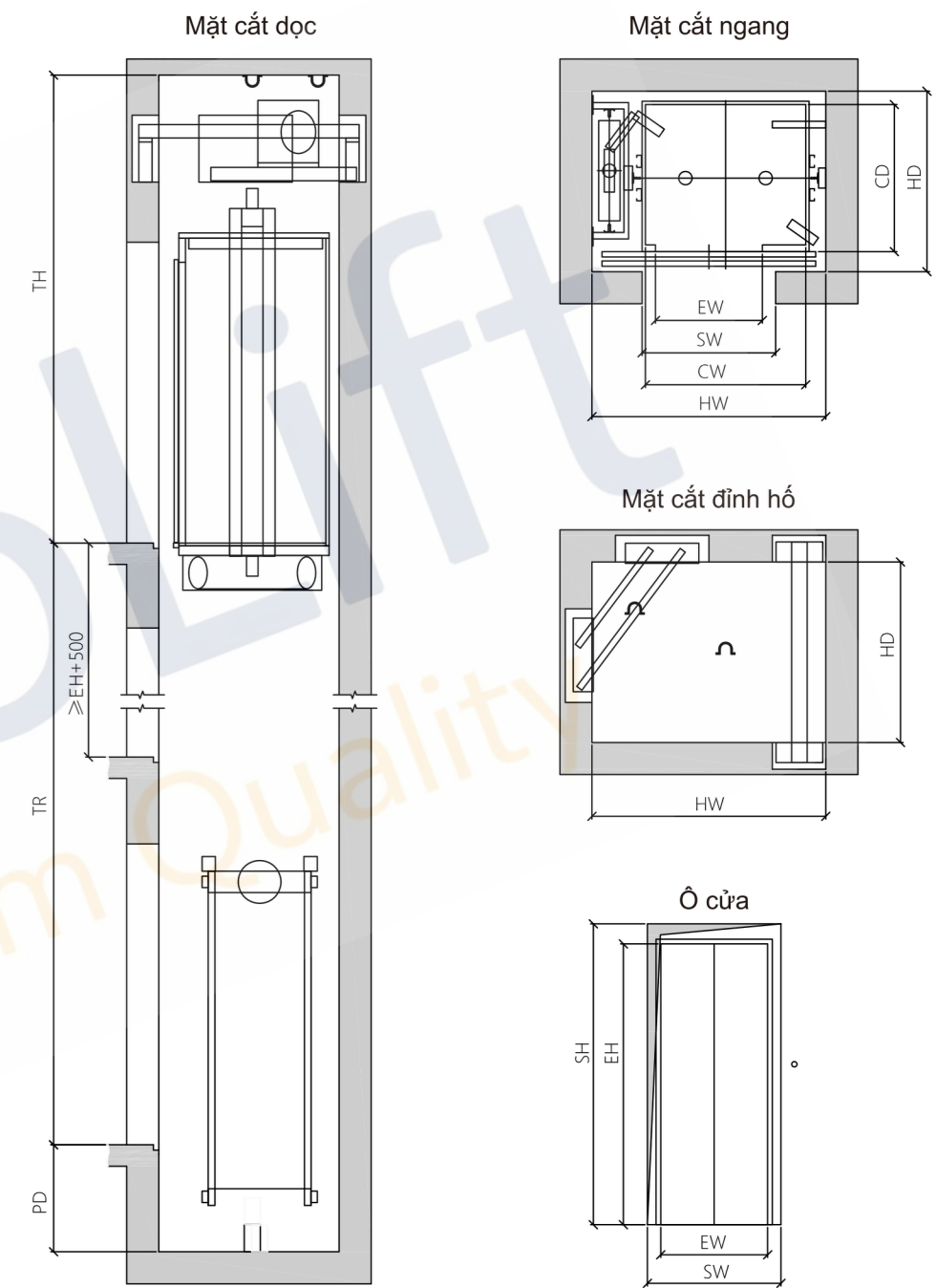

Tải trọng	Tốc độ	Đặc điểm kỹ thuật	Công suất	Dòng định mức	Hành trình	Điểm dừng	Kích thước Cabin	Kích thước cửa	Kích thước hố thang	Hố PIT	Chiều cao TH
kg	m/s		kW	A	m		CW×CD	EW×ED	HW×HD	PD (mm)	TH (mm)
320	0.5	T10S-320/050	1.3	3.2	20	8	1000×900	700×2000	1550×1150	700	3350
320	1	T10S-320/100	2.5	6.3	30	12	1000×900	700×2000	1550×1150	800	3500
400	0.5	T10S-400/050	1.7	4.2	20	8	1100×1000	750×2000	1650×1250	700	3350
400	1	T10S-400/100	3	8.3	30	12	1100×1000	750×2000	1650×1250	800	3500
450	0.5	T10S-450/050	1.7	4.2	20	8	1200×1100	800×2100	1750×1350	700	3350
450	1	T10S-450/100	3	8.3	30	12	1200×1100	800×2100	1750×1350	800	3500
450	1.5	T10S-450/150	4.9	11.9	45	16	1200×1100	800×2100	1750×1350	900	3600
450	1.75	T10S-450/175	5.7	13.7	50	18	1200×1100	800×2100	1750×1350	1000	3700
630	0.5	T10S-630/050	2	6.3	20	8	1300×1200	800×2100	1850×1450	700	3350
630	1	T10S-630/100	3.8	9.6	30	12	1300×1200	800×2100	1850×1450	800	3500
630	1.5	T10S-630/150	6	13.9	45	16	1300×1200	800×2100	1850×1450	900	3600
630	1.75	T10S-630/175	7	16	50	18	1300×1200	800×2100	1850×1450	1000	3700

Độ sâu PIT hố tối thiểu 450mm và chiều cao TH tối thiểu 2950mm

Thông Số Thang – T20R

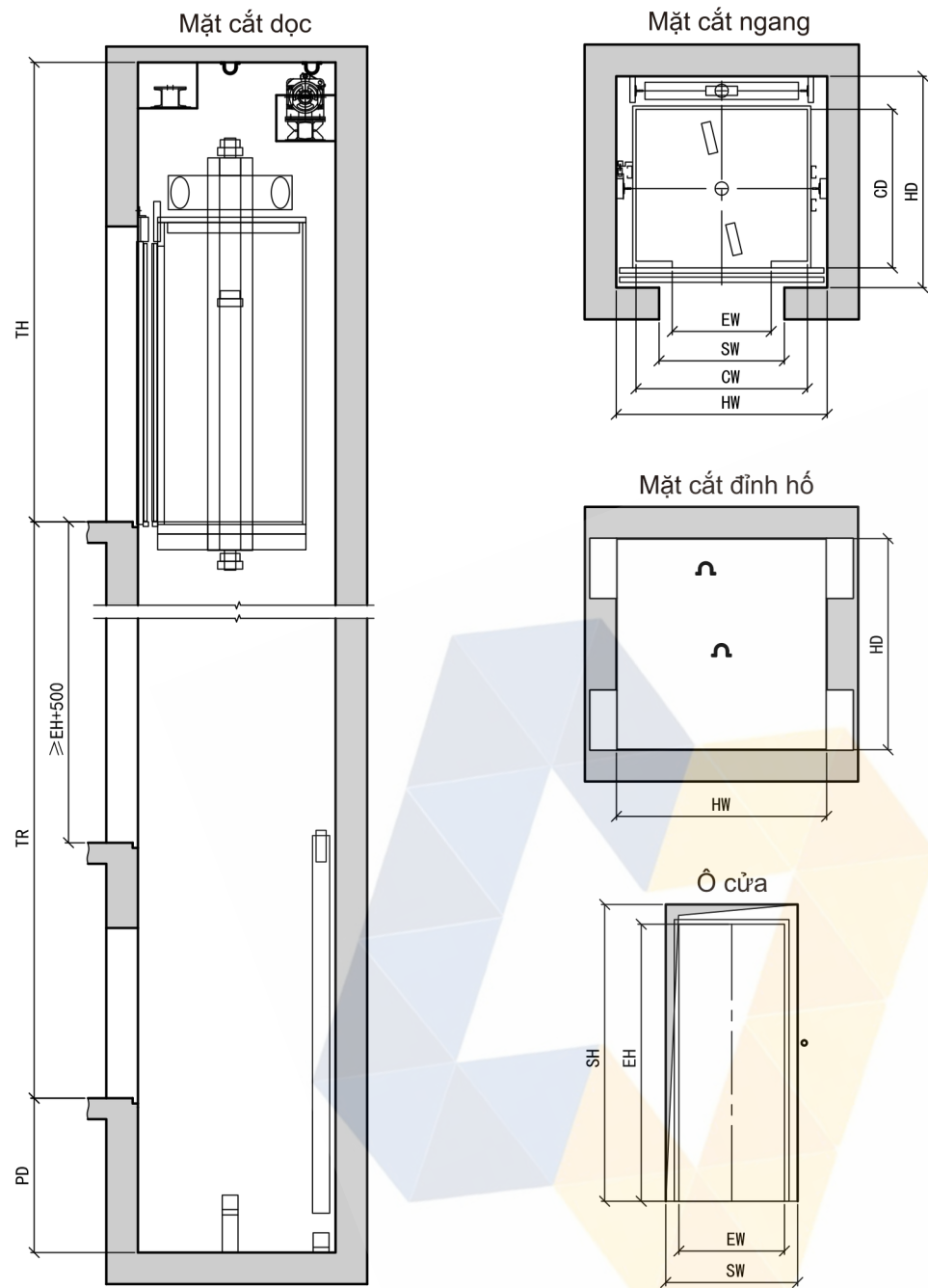

Tải trọng	Tốc độ	Đặc điểm kỹ thuật	Công suất	Dòng định mức	Hành trình	Điểm dừng	Kích thước Cabin	Kích thước cửa	Kích thước hố thang	Hố PIT	Chiều cao TH
kg	m/s		KW	A	m		CW×CD	EW×ED	HW×HD	PD (mm)	TH (mm)
320	0.5	T20R-320/050			20	8	1000×900	700×2000	1300×1300	400	3200
320	1	T20R-320/100			30	12	1000×900	700×2000	1300×1300	700	3400
400	0.5	T20R-400/050			20	8	1100×1000	750×2000	1400×1400	400	3200
400	1	T20R-400/100			30	12	1100×1000	750×2000	1400×1400	700	3400
450	0.5	T20R-450/050			20	8	1200×1100	800×2100	1500×1500	400	3300
450	1	T20R-450/100	3	7.3	30	12	1200×1100	800×2100	1500×1500	700	3500
450	1.5	T20R-450/150	4.5	11	45	16	1200×1100	800×2100	1500×1500	900	3700
450	1.75	T20R-450/175	5.1	11.8	50	18	1200×1100	800×2100	1500×1500	1000	3800
630	0.5	T20R-630/050			20	8	1300×1200	800×2100	1600×1600	400	3300
630	1	T20R-630/100	4	10.7	30	12	1300×1200	800×2100	1600×1600	700	3500
630	1.5	T20R-630/150	6	14.6	45	16	1300×1200	800×2100	1600×1600	900	3700
630	1.75	T20R-630/175	7	16	50	18	1300×1200	800×2100	1600×1600	1000	3800

Độ sâu PIT hố tối thiểu 250mm và chiều cao TH tối thiểu 2950mm

Thông Số Thang – H20

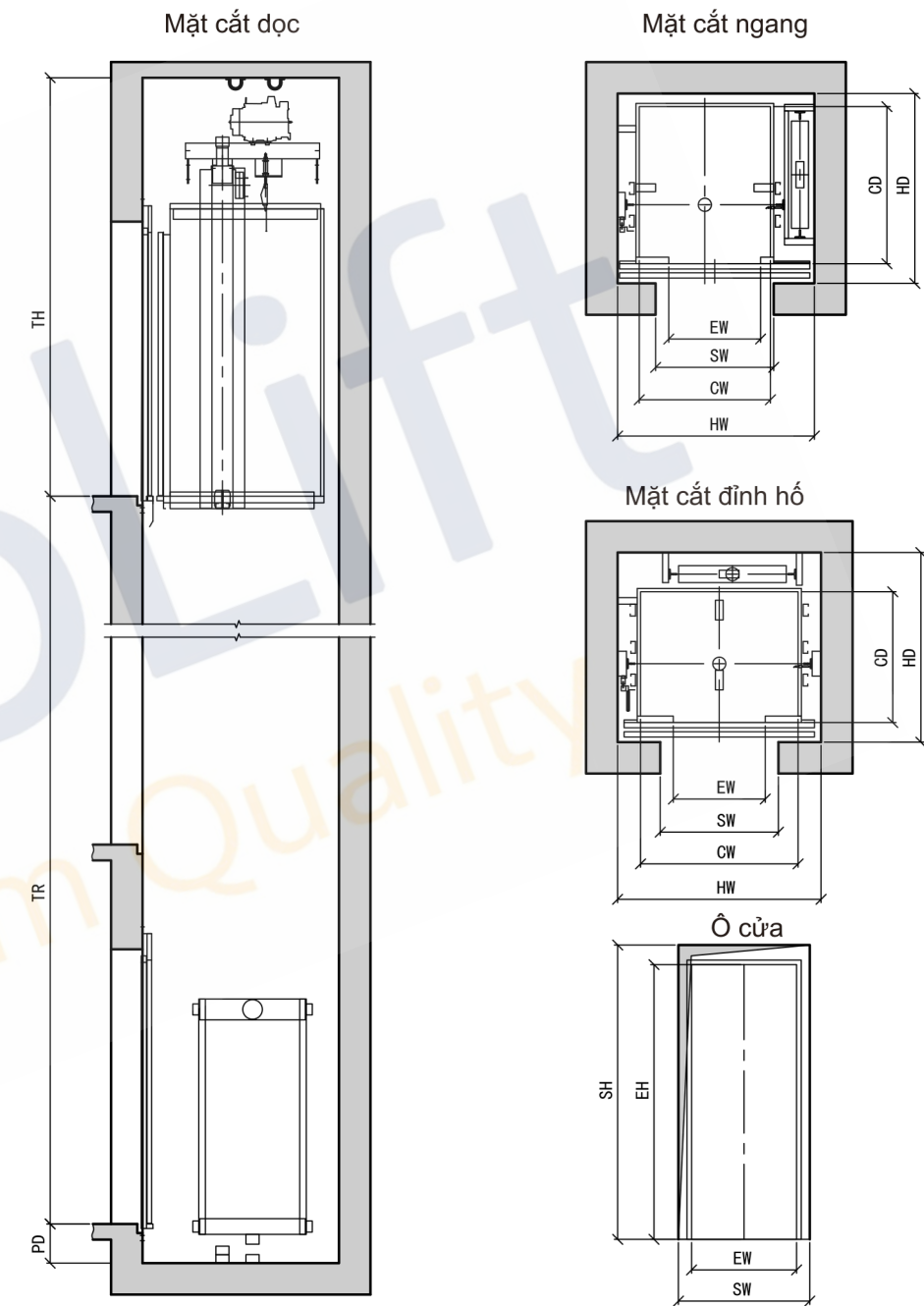

Tải trọng	Tốc độ	Đặc điểm kỹ thuật	Công suất	Dòng định mức	Hành trình	Điểm dừng	Kích thước Cabin	Kích thước cửa	Loại cửa	Kích thước hố thang	Hố PIT	Chiều cao TH	Vị trí đối trọng
kg	m/s		KW	A	m		CW×CD	EW×ED		HW×HD	PD (mm)	TH (mm)	
200	0.4	H20-200/040	0.85	7	12	5	800×900	700×2000	Lùa	1300×1200	300	3200	Hông
200	0.4	H20-200/040	0.85	7	12	5	800×900	700×2000	Lùa	1300×1200	500	3000	Hông
320	0.4	H20-320/040	0.85	7	12	5	900×1200	750×2000	Lùa	1400×1500	300	3200	Hông
320	0.4	H20-320/040	0.85	7	12	5	900×1200	750×2000	Lùa	1400×1500	500	3000	Hông
320	0.4	H20-320/040	0.85	7	12	5	1200×900	700×2000	Tâm	1550×1350	300	3200	Sau
400	0.4	H20-400/040	1.1	8	12	5	1000×1200	700×2000	Tâm	1500×1450	300	3200	Hông
400	0.4	H20-400/040	1.1	8	12	5	1000×1200	800×2000	Lùa	1500×1500	300	3200	Hông
400	0.4	H20-400/040	1.1	8	12	5	1000×1200	700×2000	Tâm	1500×1450	500	3000	Hông
400	0.4	H20-400/040	1.1	8	12	5	1000×1200	800×2000	Lùa	1500×1500	500	3000	Hông
400	0.4	H20-400/040	1.1	8	12	5	1200×1000	700×2000	Tâm	1550×1450	300	3200	Sau

Độ sâu PIT hố tối thiểu 250mm và chiều cao TH tối thiểu 2750mm

Thông Số Thang – T20 Đối Trọng Bên Hồng

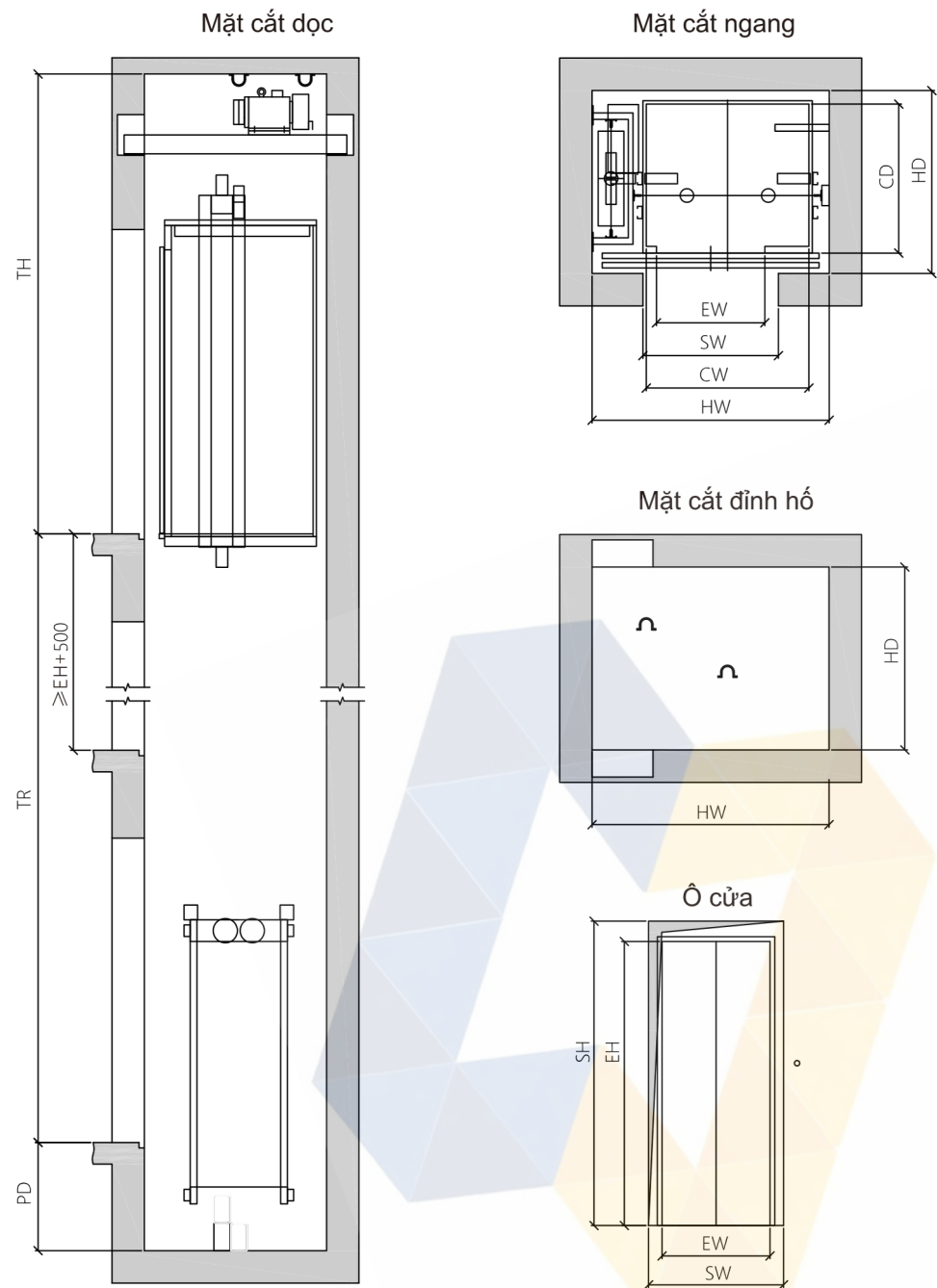

Tải trọng	Tốc độ	Đặc điểm kỹ thuật	Công suất	Dòng định mức	Hành trình	Điểm dừng	Kích thước Cabin	Kích thước cửa	Kích thước hố thang	Hố PIT	Chiều cao TH
kg	m/s		kW	A	m		CW×CD	EW×ED	HW×HD	PD (mm)	TH (mm)
320	0.5	T20-320/050	1.1	5	20	8	1000×900	700×2000	1550×1150	400	3200
320	1	T20-320/100	2.2	6	30	12	1000×900	700×2000	1550×1150	700	3400
400	0.5	T20-400/050	1.3	6	20	8	1100×1000	750×2000	1650×1250	400	3200
400	1	T20-400/100	2.7	7	30	12	1100×1000	750×2000	1650×1250	700	3400
450	0.5	T20-450/050	1.5	6	20	8	1200×1100	800×2100	1750×1350	400	3200
450	1	T20-450/100	3	8	30	12	1200×1100	800×2100	1750×1350	700	3400
450	1.5	T20-450/150	4.5	12	45	16	1200×1100	800×2100	1750×1350	900	3600
450	1.75	T20-450/175	5.3	12	50	18	1200×1100	800×2100	1750×1350	1000	3700
630	0.5	T20-630/050	2.2	8	20	8	1300×1200	800×2100	1850×1450	400	3200
630	1	T20-630/100	4.3	10	30	12	1300×1200	800×2100	1850×1450	700	3400
630	1.5	T20-630/150	6.5	16	45	16	1300×1200	800×2100	1850×1450	900	3600
630	1.75	T20-630/175	7.3	16	50	18	1300×1200	800×2100	1850×1450	1000	3700

Độ sâu PIT hố tối thiểu 200mm và chiều cao TH tối thiểu 2850mm

Thông Số Thang – T20R

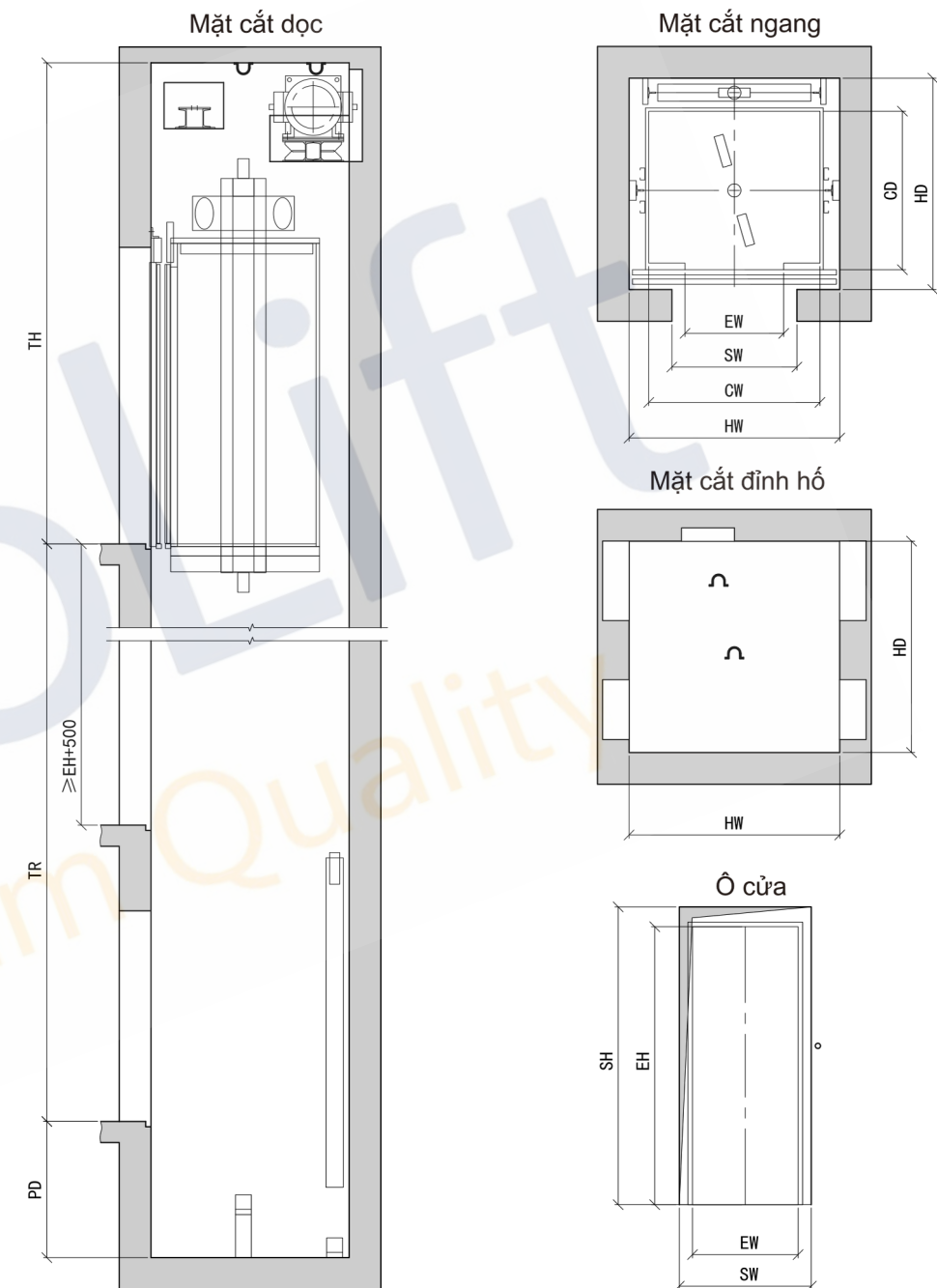

Tải trọng	Tốc độ	Đặc điểm kỹ thuật	Công suất	Dòng định mức	Hành trình	Điểm dừng	Kích thước Cabin	Kích thước cửa	Kích thước hố thang	Hố PIT	Chiều cao TH
kg	m/s		KW	A	m		CW×CD	EW×ED	HW×HD	PD (mm)	TH (mm)
320	0.5	T20R-320/050	1.3	3.2	20	8	1000×900	700×2000	1300×1300	400	3350
320	1	T20R-320/100	2.5	6.3	30	12	1000×900	700×2000	1300×1300	700	3550
400	0.5	T20R-400/050	1.7	4.2	20	8	1100×1000	750×2000	1400×1400	400	3350
400	1	T20R-400/100	3	8.3	30	12	1100×1000	750×2000	1400×1400	700	3550
450	0.5	T20R-450/050	1.7	4.2	20	8	1200×1100	800×2100	1500×1500	400	3450
450	1	T20R-450/100	3	8.3	30	12	1200×1100	800×2100	1500×1500	700	3650
450	1.5	T20R-450/150	4.9	11.9	45	16	1200×1100	800×2100	1500×1500	900	3850
450	1.75	T20R-450/175	5.7	13.7	50	18	1200×1100	800×2100	1500×1500	1000	3950
630	0.5	T20R-630/050	2	6.3	20	8	1300×1200	800×2100	1600×1600	400	3450
630	1	T20R-630/100	3.8	9.6	30	12	1300×1200	800×2100	1600×1600	700	3650
630	1.5	T20R-630/150	6	13.9	45	16	1300×1200	800×2100	1600×1600	900	3850
630	1.75	T20R-630/175	7	16	50	18	1300×1200	800×2100	1600×1600	1000	3950

Độ sâu PIT hố tối thiểu 200mm và chiều cao TH tối thiểu 2850

Thông Số Thang – H26

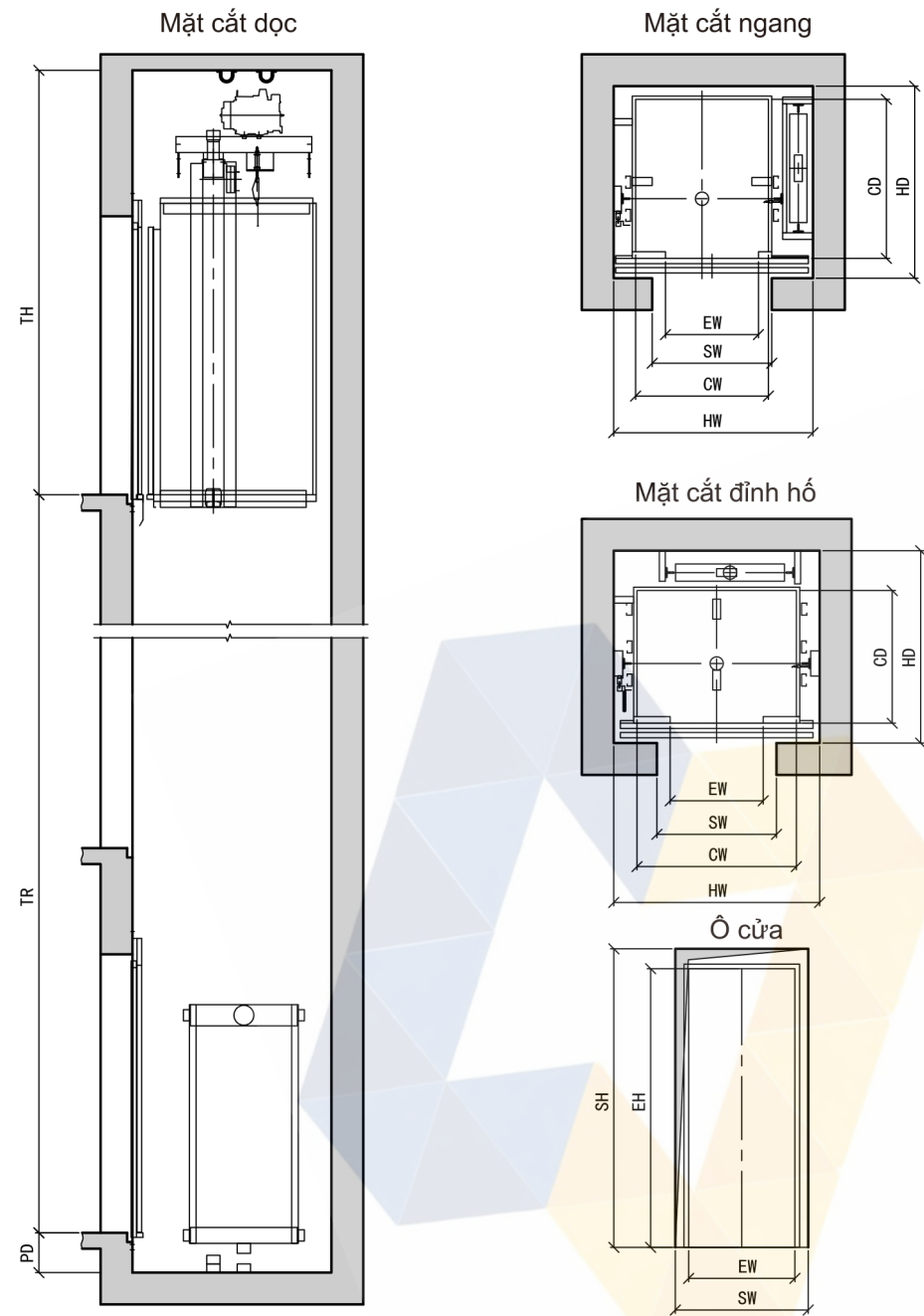

Thông Số Thang – Khác

Bố trí thang 2 cửa

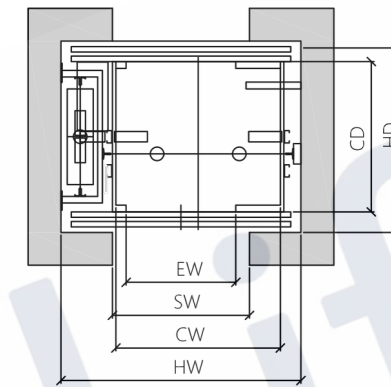

Bố trí trục khung hồ thép

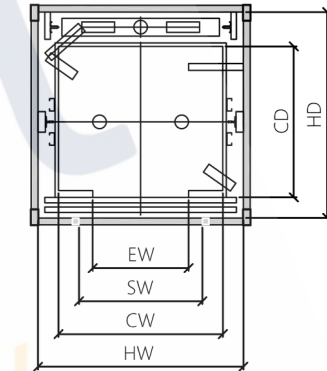

Bố trí thang cửa lùa 1 phía

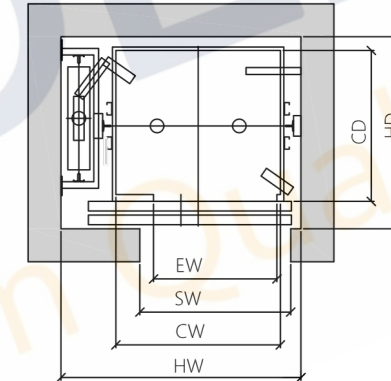

Bố trí thang quan sát

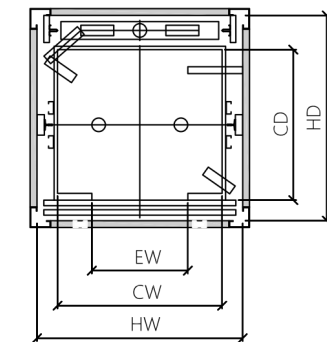
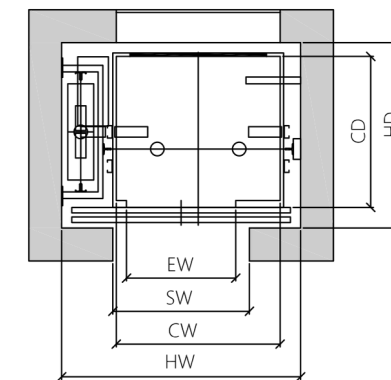

Tải trọng	Tốc độ	Đặc điểm kỹ thuật	Công suất	Dòng định mức	Hành trình	Điểm dừng	Kích thước Cabin	Kích thước cửa	Loại cửa	Kích thước hố thang	Hố PIT	Chiều cao TH	Vị trí đối trọng
kg	m/s		KW	A	m		CW × CD	EW × ED		HW × HD	PD (mm)	TH (mm)	
200	0.4	H20-200/040	0.85	7	12	5	800 × 900	700 × 2000	Lùa	1350 × 1200	300	3200	Hông
200	0.4	H20-200/040	0.85	7	12	5	800 × 900	700 × 2000	Lùa	1350 × 1200	500	3000	Hông
320	0.4	H20-320/040	0.85	7	12	5	900 × 1200	750 × 2000	Lùa	1450 × 1500	300	3200	Hông
320	0.4	H20-320/040	0.85	7	12	5	900 × 1200	750 × 2000	Lùa	1450 × 1500	500	3000	Hông
320	0.4	H20-320/040	0.85	7	12	5	1200 × 900	700 × 2000	Tâm	1550 × 1400	300	3200	Sau
400	0.4	H20-400/040	1.1	8	12	5	1000 × 1200	700 × 2000	Tâm	1550 × 1450	300	3200	Hông
400	0.4	H20-400/040	1.1	8	12	5	1000 × 1200	800 × 2000	Lùa	1550 × 1500	300	3200	Hông
400	0.4	H20-400/040	1.1	8	12	5	1000 × 1200	700 × 2000	Tâm	1550 × 1450	500	3000	Hông
400	0.4	H20-400/040	1.1	8	12	5	1000 × 1200	800 × 2000	Lùa	1550 × 1500	500	3000	Hông
400	0.4	H20-400/040	1.1	8	12	5	1200 × 1000	700 × 2000	Tâm	1550 × 1500	300	3200	Sau

Độ sâu PIT hố tối thiểu 250mm và chiều cao TH tối thiểu 2750mm

Theo nhu cầu của khách hàng, chúng tôi có thể thực hiện nhiều phương án bố trí khác nhau như cửa hông, hai cửa thông nhau, thang máy quan sát, hố thang máy kết cấu thép, v.v. Khi kích thước của hố thang máy mặc định không thể đáp ứng nhu cầu thực tế, Quý khách có thể liên hệ với chúng tôi, chúng tôi sẽ cung cấp giải pháp phù hợp với nhu cầu của Quý khách hàng.



HÀI LÒNG

Công ty với tiêu chí "Khách hàng là trên hết" làm kim chỉ nam. Sản phẩm và dịch vụ mà chúng tôi mang đến cho khách hàng là nụ cười toàn diện và cố gắng khiến khách hàng thực sự mỉm cười từ tận đáy lòng.

ĐÁP ỨNG

Luôn đặt mình vào vị trí của khách hàng, những vấn đề khách hàng quan tâm. Công ty chúng tôi có đội ngũ kỹ thuật nhiều năm kinh nghiệm và tận tâm, Công ty luôn cung cấp cho khách hàng dịch vụ chuyên nghiệp và tốt nhất, trước nhu cầu của khách hàng, chúng tôi sẽ phản hồi nhanh nhất và hiệu quả nhất để giải quyết vấn đề kịp thời cho khách hàng.

AN TOÀN

Công ty đã thiết lập một hệ thống vận hành toàn diện từ thiết kế, sản xuất đến lắp đặt, vận hành và bảo trì nhằm tăng cường kiểm soát trong từng quá trình và đảm bảo chất lượng, an toàn của từng công đoạn.

CHÂN THÀNH

Công ty luôn lắng nghe những ý kiến quý báu của khách hàng. Bằng sự chân thành và tận tâm, Chúng tôi luôn cố gắng để giành được sự ưu ái của quý khách hàng.

Tư Vấn Miễn Phí

Chất lượng dịch vụ là hướng phát triển lâu dài của doanh nghiệp. Công ty chúng tôi cung cấp dịch vụ không chỉ là một loại hành vi mà còn là một loại cảm xúc. Bởi chúng tôi đang phục vụ khách hàng bằng cả trái tim. Sản phẩm thang máy đa dạng dễ dàng đáp ứng cho từng không gian khác nhau. Dịch vụ trước, bán hàng sau là điều chúng tôi tiên quyết. Vì vậy "dịch vụ" đã trở thành một trong những năng lực cạnh tranh cốt lõi mới của thị trường thang máy.

Chúng tôi mang đến cho quý khách hàng sự thoải mái nhất khi sử dụng dịch vụ. Chúng tôi sẽ tiếp tục làm việc chăm chỉ để đóng vai trò lớn hơn trong việc thúc đẩy sự phát triển nhanh chóng của các dòng sản phẩm thang máy tại thị trường Việt Nam!

HOTLINE: 0938947486
ECOLIFT.COM.VN

